

- 1 MARCHIO STABILIMENTO
- 2 SIGLA ALIMENTI
- 3 N° STAMPO
- 4 ZIGRINATURA
- 5 GODRONATURA
- 6 LETTORE CAVITÀ
- 7 LETTORE ALFANUMERICO

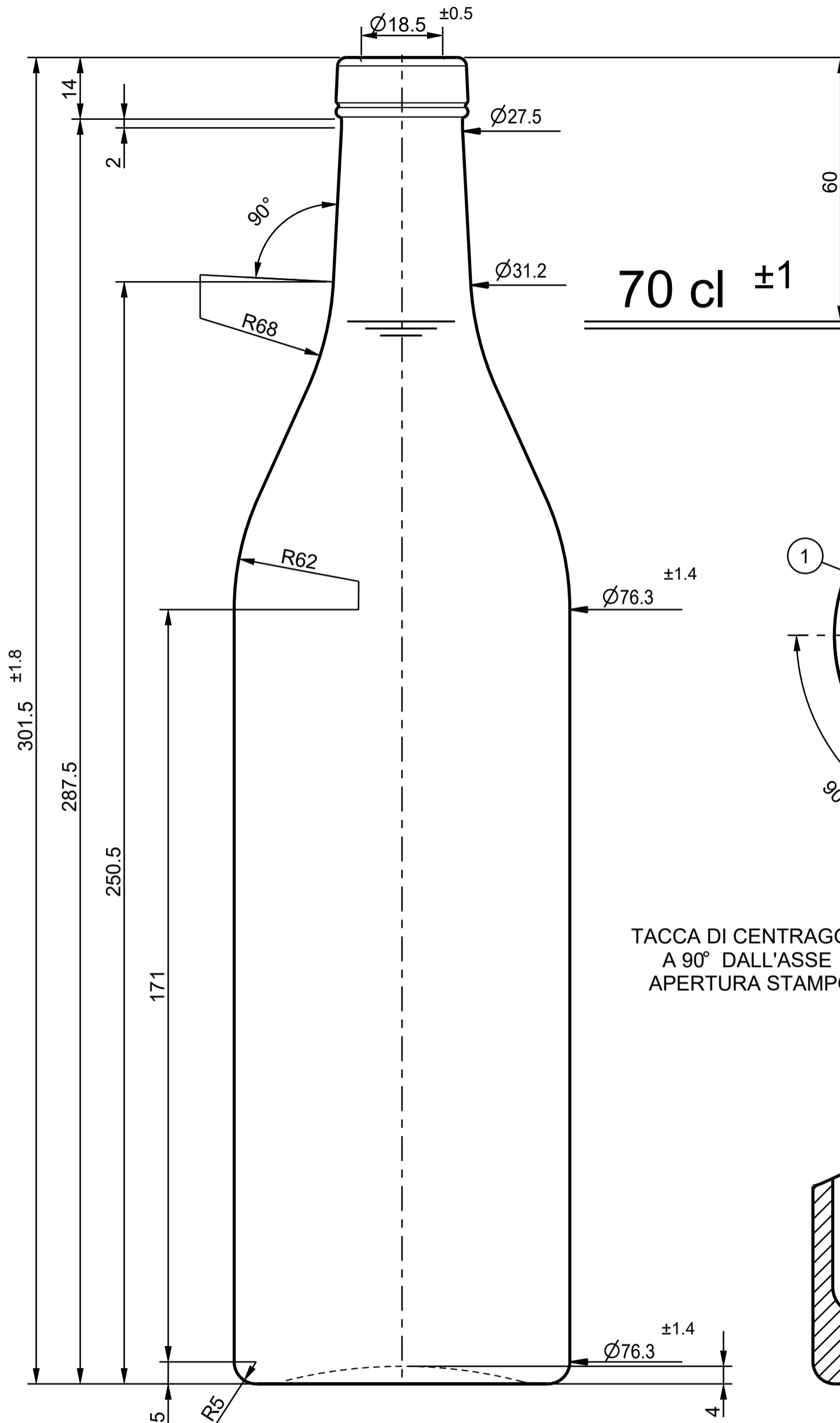

VISTA DAL FONDO

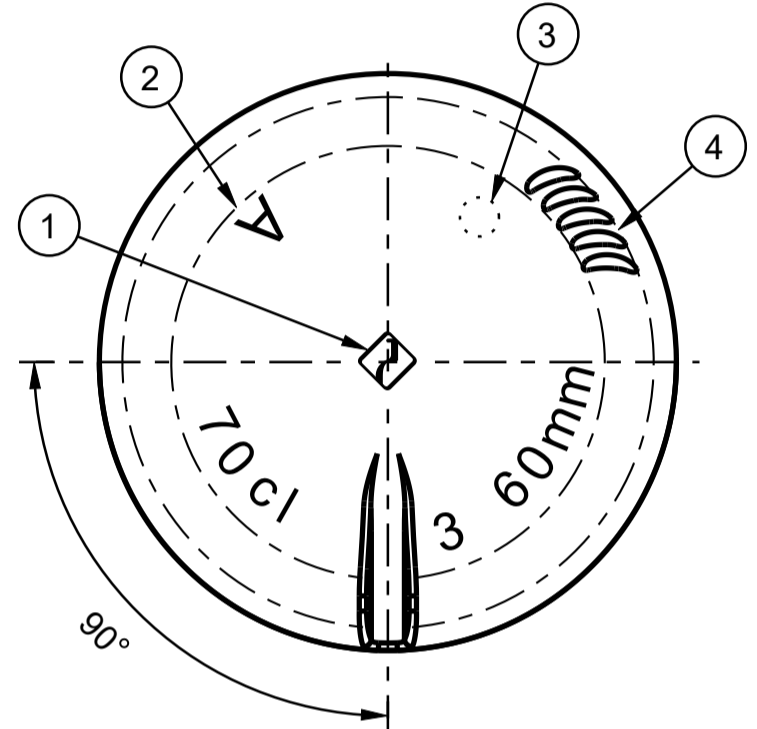

TACCA DI CENTRAGGIO
 A 90° DALL'ASSE
 APERTURA STAMPO

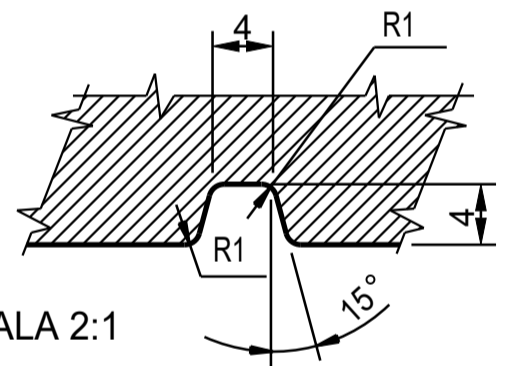

SCALA 2:1

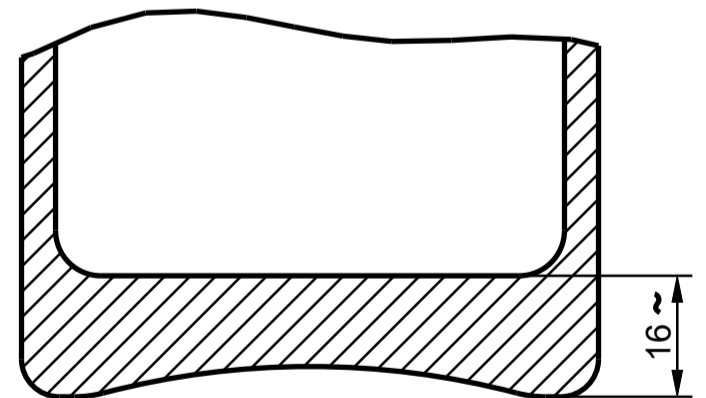

DENOMINAZIONE Denomination		FASCETTA		OGGETTO Object		DISEGNO	
IMBOCCATURA Finish		OMNIBUS		DENOMINAZIONE Denomination		-	
CAPACITÀ NOM. cl Capacity		70	N° RICHIESTA Request N°	8360	ARTICOLO Article		COGNAC FONDO ALTO 70
CAPACITÀ R.B. cl Brimfull Capacity		72	CODICE ARTICOLO Article Number	8474	N° DISEGNO Drawing N°	8360	DISEGNATORE Design by
PESO VETRO gr Glass Weight		750	F.M.P. M.T.B.	16	COD. IMB. Finish Code		APPROVATO DA Approved by
CLIENTE Customer		VETRI SPECIALI S.P.A.		SCALA Scale	1:1	FORMATO Paper Size	A3
Rev.		-					DATA Date
Rev.		-					01-11-04
Rev.		-					

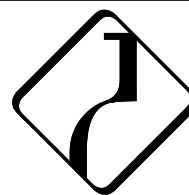

VETRISPECIALI

VETRI SPECIALI S.p.A., Via Torre d'Augusto, n° 34 - 38122 - Trento (TN) - Italy (IT)
 Tel. +39 0461 270111 - Fax +39 0461 235809 - info@vetrispeciali.it - www.vetrispeciali.com

Solo le dimensioni indicate con tolleranza sono impegnative. Disegno suscettibile di modifica da parte del fornitore.
 Only the indicated sizes, with tolerance, are binding. Drawings are subject to change by the supplier.

I disegni sono di proprietà Vetri Speciali. La riproduzione anche parziale sarà perseguita ai sensi di legge.
 This drawing is the property of Vetri Speciali. Even partial reproduction will be prosecuted in accordance with the law.

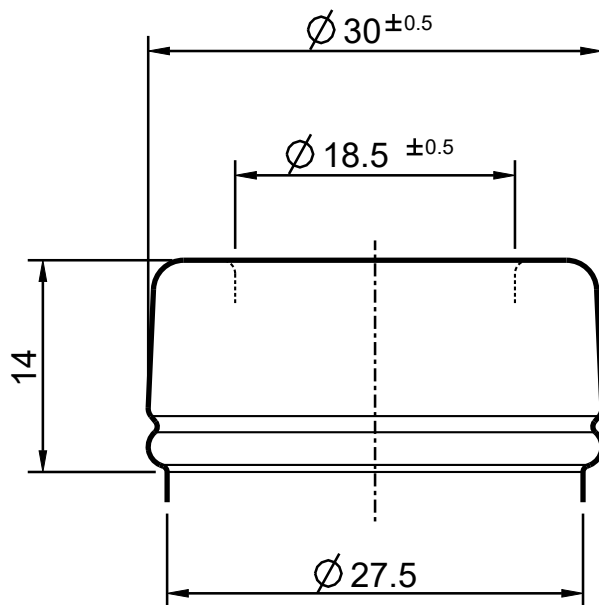

OGGETTO Object		IMBOCCATURA	
DENOMINAZIONE Denomination		FASCETTA	
ARTICOLO Article		OMNIBUS	
N° DISEGNO Drawing N°	K0626	DISEGNATORE Design by	Samuele Beltramini
N° SERIE Series N°	K0626	APPROVATO DA Approved by	Cristian Ambrosio
FORO mm Trough Bore	18.5	SOTTOBAGA mm Height	27.5
DIAMETRO MAX mm Maximum Diameter	30.0	ALTEZZA mm Height	14.0
TIPO COLLARINO Type of Ring	CHIUSO	GIRATO Turned	NO
Rev.	-	-	-
Rev.	-	-	-
Rev.	-	-	-
<p>Solo le dimensioni indicate con tolleranza sono impegnative. Disegno suscettibile di modifica da parte del fornitore. Only the indicated sizes, with tolerance, are binding. Drawings are subject to change by the supplier.</p>			
 <p>VETRISPECIALI</p> <p>VETRI SPECIALI S.p.A., Via Torre d'Augusto, n° 34 - 38122 - Trento (TN) - Italy (IT) Tel. +39 0461 270111 - Fax +39 0461 235809 - info@vetrispeciali.it - www.vetrispeciali.com</p>		<p>I disegni sono di proprietà Vetri Speciali. La riproduzione anche parziale sarà perseguita ai sensi di legge. This drawing is the property of Vetri Speciali. Even partial reproduction will be prosecuted in accordance with the law.</p>	

COGNAC FONDO ALTO 70

Pack schema N°: 0103-4 Riferimento: P1 Cliente: VARI Codice: 8474 Data: 19-feb-2024

Imbocc. tipo:	OMNIBUS	Codice:	K0626
Peso g:	750	Capacità ml:	700
Altezza mm:	301,5	Corpo mm:	76,3

NOTE/REVISIONI

DESCRIZIONE COMPONENTI D'IMBALLO	CODICE	PEZZI
PALLET PESANTE TF A 4 VIE 1000X1200X144	B015019	1 + 1
INT.TIPO PLASTICA 1000X1200	B013021	4 + 3
CAPPELLO 1000X1200X120 INC.AUT.	B019013	1 + 1
FONDINO DI POLIET. A CONTATTO CON IL PALLET	B003004	1 + 1

Ingombro lato 1000 mm: 1001
Ingombro lato 1200 mm: 1183

OGNI PIANO 15 FILE DA 15 BOTTIGLIE

Termoretrazione:	Singola	Pz. per strato:	225
Altezza pallet A cm:	138		
Altezza pallet B cm:	107		
Altezza totale cm:	245	N° strati:	4 + 3
Peso lordo kg:	1254		
Peso term. pallet A kg:	1,5		
Peso term. pallet B kg:	1,2		
Peso tot. term. kg:	2,7	Pz. per pallet:	900 + 675
Pianale di carico:	Doppio	Pz. tot. per pallet:	1575

